

Automazioni per ante  
a battente con motore  
interrato

# S800H ENC

## Attuatore oleodinamico 24V interrato



Larghezza max singola anta

2 - 4 m

Peso max

800 Kg

Frequenza d'utilizzo

Uso continuo



- Operatore interrato a tecnologia idraulica 24V.
- Encoder magnetico assoluto con BUS 2easy integrato (collegamento a due cavi non polarizzato).
- Positive stop integrati, possibilità di evitare l'installazione di battute meccaniche. **Brevetto FAAC.**



Sistema SAFEzone:  
S800H ENC + E024S  
o E124



Sistema  
GREENtech:  
S800H ENC + E124



### DIMENSIONI E CARATTERISTICHE TECNICHE

Modello	S800H ENC CBAC 100°	S800H ENC SBW 100°	S800H ENC CBAC 180°	S800H ENC SBW 180°
Tensione di alimentazione di rete	220-240V~ 50/60 Hz			
Motore elettrico	Con spazzole 24V $\overline{---}$			
Potenza max	60 W			
Velocità angolare max	5,5°/s (con E024S) - 8,2°/s (con E124)			
Peso max anta	800 Kg			
Temperatura ambiente di esercizio	-20°C ÷ +55°C			
Grado di protezione	IP67			
Peso	14 Kg			15 Kg
Frequenza di utilizzo	Uso continuo			
Larghezza max anta	2 m	4 m	2 m	4 m
Tipo di olio	FAAC HP OIL			
Dimensioni (LxPxH)	Attuatore 380 x 220 x 160 - cassetta portante 507 x 283 x 200 mm		Attuatore 450 x 220 x 160 - cassetta portante 507 x 283 x 200 mm	
Apparecchiatura elettronica	Non compresa			

## MODELLI FAMIGLIA

Modello	Codice articolo
S800H ENC CBAC 100°	108720
S800H ENC CBAC 180°	108722
S800H ENC SBW 100°	108724
S800H ENC SBW 180°	108725

## CONFEZIONI

**S800H ENC comprende:** un attuatore oleodinamico con blocco idraulico in apertura/chiusura (**CBAC**) o senza blocco (**SBW**), un encoder assoluto magnetico, una chiave di sblocco e regolazione.

**La cassetta portante comprende:** una cassetta portante in acciaio con trattamento di cataforesi con perno antirotazione, un coperchio in acciaio inox satinato.

Schemi di installazione tipo a pag. 297

## APPARECCHIATURE ELETTRONICHE



Apparecchiatura elettronica E124 con contenitore  
Info a pag. 169

790284

## ACCESSORI



Kit supporto batteria d'emergenza  
(specifico per E124)

390926



Cassetta portante

490112



Cassetta portante INOX

490113

>>



Serratura di sblocco con chiave personalizzata

71209101-10



Dispositivo di sblocco idraulico (da abbinare al codice 390972) per attuatori CBAC o SBW

390035



Kit giunto scanalato per attuatori CBAC o SBW

390972



Kit scarpetta S800 saldata (saldatura conforme a UNI EN ISO 15614-1)

490187

## QUOTE D'INSTALLAZIONE (MM)

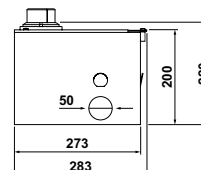
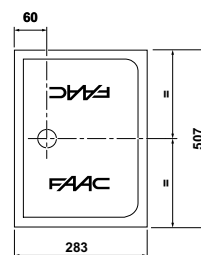
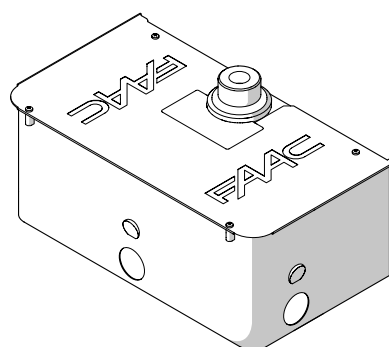

## NOTA

◆ Le 2 batterie Pb standard non sono fornite da FAAC e devono avere tensione/corrente 12V/4Ah. Dimensioni: 90X70X108 mm

ALTRI  
ACCESSORI

Pulsanti a chiave  
pagina 200

Dispositivi di  
sicurezza  
pagina 211

Trasmittenti e  
riceventi  
pagina 192

Fotocellule e  
colonnelle  
pagina 208

Lampeggiatori  
pagina 219

Accessori vari  
pagina 220

# S800 ENC

## Attuatore oleodinamico 230V interrato



Larghezza max singola anta

2 - 4 m

Peso max

800 Kg

Frequenza d'utilizzo (cicli/ora)

45 - 30



- Operatore interrato a tecnologia idraulica 230V.
- Encoder magnetico assoluto con BUS 2easy integrato (collegamento a due cavi non polarizzato).
- Positive stop integrati, possibilità di evitare l'installazione di battute meccaniche. **Brevetto FAAC.**



Sistema SAFEzone:  
S800 ENC + E045 o  
E045S o E145S



Sistema  
GREENtech:  
391 24V + E124



### DIMENSIONI E CARATTERISTICHE TECNICHE

Modello	S800 ENC CBAC 100°	S800 ENC SBW 100°	S800 ENC CBAC 180°	S800 ENC SBW 180°
Tensione di alimentazione di rete	220-240V~ 50/60 Hz			
Motore elettrico	Asincrono monofase			
Potenza max	220 W			
Velocità angolare max	7,8°/s			
Peso max anta	800 Kg			
Temperatura ambiente di esercizio	-20°C ÷ +55°C			
Grado di protezione	IP67			
Peso	16 Kg		16,5 Kg	
Frequenza di utilizzo	45 cicli/ora		30 cicli/ora	
Larghezza max anta	2 m	4 m	2 m	4 m
Tipo di olio	FAAC HP OIL			
Dimensioni (LxPxH)	Attuatore 380 x 220 x 160 - cassetta portante 507 x 283 x 200 mm		Attuatore 450 x 220 x 160 - cassetta portante 507 x 283 x 200 mm	
Apparecchiatura elettronica	Non compresa			

## MODELLI FAMIGLIA

Modello	Codice articolo
S800 ENC CBAC 100°	108800
S800 ENC CBAC 180°	108801
S800 ENC SBW 100°	108802
S800 ENC SBW 180°	108803

## CONFEZIONI

**S800 ENC comprende:** un attuatore oleodinamico con blocco idraulico in apertura/chiusura (**CBAC**) o senza blocco (**SBW**), un encoder assoluto magnetico, una chiave di sblocco e regolazione.

**La cassetta portante comprende:** una cassetta portante in acciaio con trattamento di cataforesi con perno antirotazione, un coperchio in acciaio inox satinato.

Schemi di installazione tipo a pag. 298

## APPARECCHIATURE ELETTRONICHE



Scheda elettronica E045  
Info a pag. 164  
**In esaurimento**  
790005



Scheda elettronica E045S  
**Novità**  
790077



Scheda elettronica E145S  
Info a pag. 166  
**Novità**  
790076

## ACCESSORI



Contenitore mod. L per schede elettroniche  
720118



Contenitore mod. E per schede elettroniche  
720119



Contenitore mod. LM per schede elettroniche  
720309

>>



Interfaccia BUS XIB (per scheda E045 o E045S o E024S con fotocellula no BUS)  
790062



Cassetta portante  
490112



Cassetta portante INOX  
490113



Dispositivo di sblocco idraulico (da abbinare al codice 390972) per attuatori CBAC o SBW  
390035



Kit giunto scanalato per attuatori CBAC o SBW  
390972



Serratura di sblocco con chiave personalizzata  
71209101-10

>>



Kit scarpetta S800 saldata (saldatura conforme a UNI EN ISO 15614-1)  
490187

## QUOTE D'INSTALLAZIONE (MM)

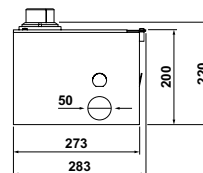
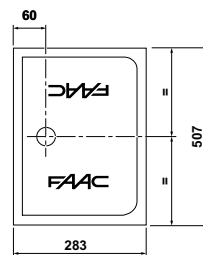
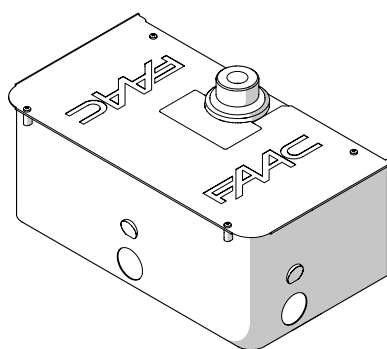

ALTRI  
ACCESSORI

Pulsanti a chiave  
pagina 200

Dispositivi di  
sicurezza  
pagina 211

Trasmittenti e  
riceventi  
pagina 192

Fotocellule e  
colonnelle  
pagina 208

Lampeggiatori  
pagina 219

Accessori vari  
pagina 220